



[www.seariver.com.br](http://www.seariver.com.br)

**SEAFLO**<sup>®</sup>

[www.seaflo.com.br](http://www.seaflo.com.br)

ASSISTÊNCIA TÉCNICA:

(41) 3071-0130

[sac@seariver.com.br](mailto:sac@seariver.com.br)

[sac@seaflo.com.br](mailto:sac@seaflo.com.br)

REVENDEDOR A TÍTULO DE GARANTIA

ESCREVA AQUI O NÚMERO DE SÉRIE GRAVADO

NO PRODUTO

**SEAFLO**<sup>®</sup>

Distribuído por:



## INFORMAÇÕES

Neste manual, você encontrará todas as informações necessárias para sua segurança e o uso adequado de seu equipamento SEAFLO.

Em caso de dúvidas, acesse nosso site [www.seaflo.com.br](http://www.seaflo.com.br) ou ligue para nosso atendimento (41) 3071-0130.

Lembre-se de guardar sua nota fiscal ou cupom de compra. A garantia só é válida mediante sua apresentação da garantia ao Serviço de Atendimento ao Consumidor (SAC).

A etiqueta de identificação onde constam informações importantes como código, modelo e fabricante, entre outras, será utilizado pelo Serviço de Atendimento ao Consumidor (SAC) caso seu equipamento precise de reparos. Por isto não a retire do local onde está adesivado.

## DICAS AMBIENTAIS

Este equipamento/produto deve ser entregue para descarte a um sistema de reciclagem de equipamentos elétricos e eletrônicos que atenda a legislação local.

## SEGURANÇA

Atenção, este equipamento deve ser instalado por um técnico especializado.

## TERMO DE GARANTIA

O Distribuidor Exclusivo da Seaflo no Brasil (SeaRiver Produtos Nauticos Ltda) concede garantia contra qualquer vício de fabricação aplicável nas seguintes condições:

1. O início da vigência da garantia ocorre na data de emissão da nota fiscal de venda ao consumidor correspondente ao equipamento a ser garantido com identificação, do código Seaflo.

2. O prazo de vigência da garantia é de 12 (doze) meses contados a partir da data da emissão da nota fiscal preenchida conforme disposição do item "1" deste certificado e divididos da seguinte maneira:

a. 90 (noventa) dias de garantia legal; e,

b. 9 (nove) meses de garantia contratual.

3. O distribuidor Seariver não concede qualquer forma e/ou tipo de garantia para equipamentos desacompanhados de nota fiscal / cupom fiscal de venda ao consumidor, ou equipamentos cuja nota fiscal esteja preenchida incorretamente.

Condições de Garantia

1) Qualquer vício/defeito que for constatado neste produto de ser imediatamente informado no site da Seaflo. [www.seaflo.com.br](http://www.seaflo.com.br) ou pelo telefone (41) 3071-0130.

2) Esta garantia abrange a substituição de peças que apresentem vícios/defeitos constatados como de fabricação, além da mão de obra utilizada no respectivo reparo.

A garantia perderá a validade quando:

1) Houver remoção e/ou alteração do número de série ou da etiqueta de identificação do equipamento.

2) O equipamento for instalado ou utilizado em desacordo com o Manual de Instruções.

3) O equipamento for ligado em tensão diferente da qual foi destinado.

4) O equipamento tiver recebido maus tratos, descuidos ou ainda sofrer alterações, modificações ou consertos feitos por pessoas ou entidades sem anuência da SeaRiver Produtos Nauticos Ltda.

5) O vício/defeito for causado por acidente ou má utilização do equipamento.

## OPERAÇÃO

Veja a ilustração

1. Quando o fio branco marrom se conectar ao positivo (+) e o fio preto ao negativo (-), o salto do cárter do chuveiro começará a funcionar.
2. Quando a água do porão sobe e atinge a segunda célula do detector a 40-50 mm (2 polegadas), a chave liga a bomba.
3. Quando o nível da água afundar para um nível de 20 a 30 mm e a primeira célula do detector estiver acima do nível da água, a bomba será parada. O sistema de bomba do tanque de chuveiro também é instalado com válvula schistose, quando a bomba parar de trabalhar, a válvula fechará para impedir o fluxo preto da mangueira.
4. Quando o fio marrom se conecta ao positivo (+) e o preto se conecta ao negativo (-), a bomba do reservatório do chuveiro tem a mesma função que a bomba de porão normal sem função automática.

## RECOMENDAÇÕES DE MANUTENÇÃO

Para abrir o recipiente para limpeza, levante a tampa.

O conjunto do motor e do interruptor de boia pode ser puxado para remoção de pelos ou detritos. Se necessário, remova o filtro e lave-o.

## MANUSEIO DE RESÍDUOS / RECICLAGEM DE MATERIAIS

No final da vida útil do produto, descarte-o de acordo com a lei aplicável. Onde aplicável, desmonte o produto e recicle o material das peças.

Figura 1

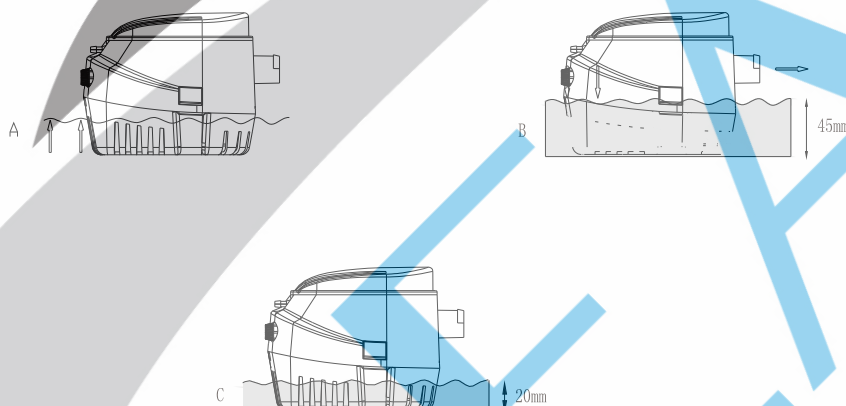

SEAFLO®

## MANUAL DE INSTRUÇÕES DA BOMBA DO RESERVATÓRIO DO CHUVEIRO COM VÁRIAS PORTAS

### SEGURANÇA

A bomba do reservatório do chuveiro não pode ser usada para outro líquido que não água / água de esgoto.

Sempre instale a bomba com negativo preto (-) e positivo marrom / marrom branco (+).

Sempre use o fusível necessário, consulte "CARACTERÍSTICAS DE DESIGN" abaixo.

As conexões dos fios devem ser seladas com um selante marinho.

Toda a fiação elétrica deve ser presa com as conexões bem acima do nível da água do porão.

Não remova o isolamento mais do que o necessário. Todas as conexões de fiação devem ser vedadas com uma oxidação do selante marinho. Não funcione a seco.

### CARACTERÍSTICAS DE DESIGN

Modelo	Fluxo (GPH)	Voltagem (V)	Corrente (A)	Cabeça (M)	Fio Condutor (M)	N.W/G.W (kg)
SFBP1-G600-07	600GPH	12V	2.5A	2.5	1m	1.17/1.35
SFBP2-G600-07	600GPH	24V	1.5A	2.5	1m	1.17/1.36
SFBP1-G750-07	750GPH	12V	3.0A	3.0	1m	1.17/1.37
SFBP2-G750-07	750GPH	24V	1.6A	3.0	1m	1.17/1.38

### INSTRUÇÕES DE MONTAGEM

Prenda a bomba do reservatório do chuveiro ao casco com parafusos nos quatro orifícios de montagem.

